



## 末日之战 | 耶稣会再来

## 第1课

### 超级真理:

因为知道耶稣会再来,我要认真对待自己的生活。

### 超级经文:

“加利利人哪,你们为什么站着望天呢? 这离开你们被接升天的耶稣,你们见祂怎样往天上去,祂还要怎样来。”使徒行传1:11

### 圣经故事:

使徒行传1:9-11; 启示录1:16; 16:16; 19:11-21; 20:7-10; 21:22



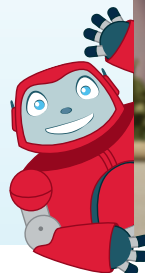

### 超级妙妙书视频:

末日之战



大组	<b>开课活动</b> 课程开始时把孩子们聚在一起,观看《超级妙妙书》的视频。	第3页 27分钟
小组	<b>游戏时间   再来</b> 通过玩一个“耶稣再来”的游戏探索本集《超级妙妙书》故事。	第5页 15分钟
	<b>联系   不要惧怕</b> 联系本课内容讨论住在我们里面的圣灵。 门徒挑战/实际应用:上帝的计划已经显明了。	第6页 15分钟
	<b>“超级经文”   《超级妙妙书》大声读经文</b> 通过一个小组活动来背诵“超级经文”。	第8页 5分钟
	<b>祷告   饶恕的祷告</b> 通过不同形式的祷告与上帝交流。	第9页 5分钟
	<b>家庭链接   吉宝笔记</b> 给孩子们布置“吉宝笔记”家庭作业,让他们回家跟进课程。	第9页 1分钟
附加活动 改动或扩展主课的替换选择。	<b>游戏   “超级真理”击球游戏</b> 通过击打气球的游戏加深对“超级真理”的理解。	第10页 1-6年级 10分钟
	<b>《圣经》学习   在我们里面的比万有都大</b> 更深入地探讨我们如何胜过撒但。	第11页 4-6年级 15分钟
	<b>游戏   我们的王会再来</b> 玩一个关于耶稣再来的游戏。	第13页 1-6年级 15分钟
	<b>实物课程   返回来</b> 演示物品是如何返回到你手中的。	第14页 1-3年级 10分钟

## 符号的含义

-  表示带领者可以大声读出来。**蓝色字为提示答案。**(附加说明在圆括号中)
-  表示不要大声读出来的信息。有些活动会注明适合哪个年级。
-  播放视频文件。
-  表示经文可以由带领者或孩子们来读。除特别注明外,课程中的中文经文均引自中文和合本圣经。



## 大组

所有1-6年岁的孩子组成一个大组。为了帮助他们在上课之前集合，你可以播放**视频1**或**视频9**，或者让孩子们进行诸如扔沙滩球的简单活动。

**i** 注意：教师要确保预先观看全部视频，以免视频中有些激烈的画面或人物形像可能会让小孩子感到害怕。

### 欢迎 (1 分钟)

嗨，大家好！今天，我们要观看新的一集《超级妙妙书》故事，故事名叫《末日之战》，源自圣经的《启示录》。今天的课程将会告诉我们耶稣复活后离世升天的情景；并且揭示了在末后的世代，在耶稣再来之前地球上将会发生什么事情。这就是圣经《启示录》这卷书名的字面含义，即显明出来。上帝将末后的日子所要发生的事情显明给使徒约翰看，这些事情是隐藏的，是以往不为人所知的，祂要约翰写下来，成为圣经的最后一卷书，就是《启示录》。让我们先来观看第一部分视频，稍后谈论其中的细节。

### 播放视频 2A: 克里斯和乔伊的困境 (5 分钟)

**i** \*注：教师要确保预先观看**视频2A**的全部内容，以免视频中有些激烈的画面或人物形像可能会让小孩子感到害怕。如果你认为**视频2A**中有些场景不适合小孩子观看，可以播放**视频2B**(1分钟)来代替**视频2A**。请注意**视频3**下面的提示。

当克里斯意外烧毁了自己的家，他认为自己闯了大祸，不可能得到父母的原谅了。

### 超级真理和讨论 (2 分钟)

克里斯认为他的爸爸妈妈会原谅他吗？**不**。你们认为克里斯这种不顺服的行为，值得我们学习吗？**不**。克里斯本应该怎样做才是顺服父母呢？**孩子们回答。**

今天的“超级真理”是：“因为知道耶稣会再来，我要认真对待自己的生活。”

耶稣承诺祂还会再来，我们因为相信主所以有美好的指望！我们必须依靠并顺服祂的话语而活，这样我们才能够活出基督的样式，当别人看到我们身上有基督的品格，他们就有机会来认识耶稣。

让我们来一起观看今天的《超级妙妙书》故事《末日之战》。

### 播放视频 3: 圣经故事和应用 (17 分钟)

**i** \*注：如果你认为**视频3**中有些场景会让小孩子感到害怕，可以播放本集精简版《圣经》故事**视频4**(10分钟)，然后播放故事的应用部分，**视频8**(2分钟)。

妙妙书把乔伊和吉宝带到了天堂，在那里他们见到了使徒约翰；而克里斯则在沙漠里遇到了撒但。在最危险的时刻，主耶稣带着天使天军从天而降，消灭了魔鬼撒但和牠的军队。孩子们认识到：那些奉耶稣的名求上帝赦罪的人，上帝会赐给他们永生。回家后，克里斯得到了父母的原谅。

### 播放视频 10A: 超级经文插图

**i** 图片无声循环播放2.5分钟，在孩子们复述完经文后关闭。

### 超级经文讨论 (1 分钟)



让我们一起来说今天的“超级经文”：“加利利人哪，你们为什么站着望天呢？这离开你们被接升天的耶稣，你们见祂怎样往天上去，祂还要怎样来。”《使徒行传》1:11

你们也会像耶稣的门徒那样，站在那里望着耶稣升天吗？**孩子们回答**。是的，他们看到自己朝夕相处跟随了三年的领袖，也是他们最亲密的朋友，有一天突然用一种非常特别的方式离开了自己！然而，耶稣应许他们，祂必要再来！这应许也是对我们说的！



孩子们在小组时段会有更多的时间学习“超级经文”。

### 祷告和欢送 (1 分钟)



亲爱的主耶稣，感谢你应许我们你还要再来！请帮助我们怀着指望好好生活，期待你的再来！奉耶稣的名祷告，阿们。

在今天的小组课上，我们要玩一个关于“再来”的游戏。你们准备好做游戏了吗？**孩子们回答**。好的，祝大家玩得开心！



老师们把学生带到教室上小组课。如果大组的人数很少，那么所有的孩子可以一起上小组课。



## 小组

可以把孩子们分成1-3年级组和4-6年级组。



15分钟

## 游戏时间 | 再来

通过玩一个“耶稣再来”的游戏探索本集《超级妙妙书》故事。

### 课程开始前:

- 距离墙5-6米处标出或用胶带贴出一条起始线;
- 注: 请保留起始线, 稍后的附加活动环节中会再次使用。

### 你将需要:

- 《圣经》或《超级妙妙书》圣经App;
- 两个网球(或其它两个小球);
- 美纹纸胶带或保护胶带(非必须)。



在今天的故事中, 当耶稣率领自己的天使天军从云中出现的时候, 你们想到了什么? **孩子们回答**。直到基督再来以前, 世界似乎陷落在黑暗之中了; 但是撒但根本无法与上帝的大能和力量抗衡。克里斯怎么能有智慧选择相信上帝的话语, 从而识别并抵挡了撒但的谎言呢? **是他里面的圣灵帮助了他**。直到耶稣再来之前, 我们都会面临诸般考验和试探。但是, 我们必须时刻记住, 撒但绝不是上帝的对手, 而上帝的圣灵就住在我们的里面, 并且圣灵会帮助我们胜过我们所面临的一切!

(把全班同学均分为两个组。如果两组的人数不均等, 其中一位同学可以同时参与两个组。两组队员分别在起始线后面排成一队。)大家还记得当耶稣升天时, 门徒站着仰头望天的场景吗? **孩子们回答**。天使告诉门徒, 耶稣有一天会再来! 现在, 我们要来玩一个游戏(**举起手里的球**), 就用这个球! 这个游戏比的是速度, 两组队员要快速让手里的球滚到对面的墙面上再弹回来, 由下一位队友抓住球并继续游戏。每位队员有两次机会, 看看哪个组最快完成。



给每个组的第一位队员一个球。两位队员要把手里的球扔出去, 让球撞到墙面上, 然后反弹“回来”到起始线的位置, 好让本组第二位队员能接住球; 第二位队员要立刻将球扔向墙面, 让球反弹回来传到第三位队员的手中。游戏以此类推, 每位队员都有两次扔球的机会; 每位队员扔出手中的球撞向墙面后, 必须迅速出队, 排到本组队伍的最后面。每组的最后一名队员完成第二轮游戏后, 把球握在手中, 游戏结束。

球有可能不再回来吗? **孩子们回答**。当球被扔出去的时候, 你们是不是都紧盯着球, 等着它再弹回来, 是吗? **孩子们回答**。如果你们不盯着球, 会发生什么情况? **可能会接不住反弹回来的球**。是的, 耶稣还要再回来的, 这就是我们基督徒的希望! 我们需要预备好、等候祂的再来。我们必须顺服耶稣的话语, 按祂的吩咐去做我们当做的工! 让我们一起来念今天的“超级真理”: “因为知道耶稣会再来, 我要认真对待自己的生活。”

## 联系 | 讨论: 不要惧怕

联系本课内容讨论住在我们里面的圣灵。



15分钟

### 课程开始前:

- 双面复印“上帝的计划已显明”图样: A1-A2(彩色页)或A3-A4(黑白页), 每个孩子一份; 额外多复印几份, 让他们课后给自己的朋友们演示。(确保按照A1-A2页面的实际尺寸及字体朝向复印; 复印时不要选择“缩放”功能。)
- 教师要提前做一遍“上帝的计划已显明”的手工, 以便在课堂上一边给孩子们示范, 一边教孩子们相关的经文。

### 你将需要:

- 《圣经》或《超级妙妙书》圣经App;
- 双面复印“上帝的计划已显明”图样: A1-A2(彩色页)或A3-A4(黑白页), 每个孩子一份, 额外多复印一些备用;
- 若干剪刀。



孩子们需要课桌, 以方便制作本环节的手工。如果有的孩子需要特别的帮助, 可以请年龄大一些的孩子坐在他们旁边, 以提供帮助。



有时候, 也许老师需要暂时离开教室几分钟, 当老师不在时, 你们也会遵守课堂纪律的, 对吗? 你们遇到过这样的情况吗? **孩子们回答。**也许老师给你们布置了作业或某项任务, 或者让你们看一会儿书; 有时候, 也许你们的父母要出去办事, 把你们留在家里, 或许还会让你们帮忙照看弟弟妹妹。你们相信他们还会回来吗? **孩子们回答。**为什么老师或父母不在的时候, 你们也会遵守课堂纪律或是家庭规矩呢? **为了尽到自己的责任、守住自己的本分; 不想让老师或者是父母失望。**我们今天的“超级真理”是: “因为知道耶稣会再来, 我要认真对待自己的生活。”

耶稣升天了, 但是祂还会再来, 我们期待着那一天的到来, 但是在等候祂再来的期间, 我们应该做什么呢? **孩子们回答。**



阅读《以弗所书》5:15-17: 你们要谨慎行事, 不要像愚昧人, 当像智慧人。要爱惜光阴, 因为现今的世代邪恶。不要作糊涂人, 要明白主的旨意如何。



上帝呼召我们遵守祂的命令, 为祂而活。大家还记得撒但欺骗克里斯的场景吗? 撒但想恐吓我们, 欺骗我们, 引诱我们不听上帝的话。但是我们不要害怕, 因为上帝的能力超乎万有, 当我们邀请耶稣做我们生命的主和救主, 祂就住在我们的里面, 并将祂的大能赐给我们。



阅读《约翰一书》4:4: 因为那在你们里面的, 比那在世界上的更大。



以下是耶稣升天之前对门徒所说的话。



阅读《约翰福音》14:27-28: “我留下平安给你们, 我将我的平安赐给你们。我所赐的, 不像世人所赐的。你们心里不要忧愁, 也不要胆怯。你们听见我对你们说了, 我去还要到你们这里来。”



耶稣留下平安给祂的门徒, 这平安是世界所不能给我们的, 并且是谁也夺不走的! 神的灵住在我们的里面, 撒但根本不是神的对手! 耶稣就快要再来, 直到祂再来, 我们所需要的一切装备, 神已经赐给我们了!



阅读《提摩太后书》1:7: 因为神赐给我们不是胆怯的心, 乃是刚强、仁爱、谨守的心。



上帝已经充足供应了我们一切所需所用的, 目的是要我们过一个得胜的生活, 并且活出一个顺服的生命, 直到主耶稣再来!

### 门徒挑战 | 实际应用



又到了我们的门徒挑战环节了。《末日之战》的三堂课上, 我们要学习一些关于上帝救恩计划的经文, 然后和其他人分享这个计划。



不要把你事先做好的手工拿出来，让孩子们体会制作的惊喜。把手工图样和剪刀分发给孩子们，然后按照以下步骤教给他们制作的方法：



1. 把“上帝的计划已显明”图样放在桌子上，“我们的问题”那一面朝上。让我们来大声念下面的经文(阅读《罗马书》3:23)我们的问题是什么？**我们都犯了罪。**哇，这是一个严重的问题，对不对！我们怎样才能除掉罪呢？
2. 沿着虚线对折，把圆圈对着星星叠在一起。大家看到了什么？**上帝的计划。**阅读《罗马书》6:23 罪的代价是什么？**死亡。**但是上帝赐给了我们什么？**永生，是神给我们的礼物。**谁为我们的罪付清了赎价？(阅读《约翰福音》3:16)耶稣，祂为我们的罪死在十字架上。当我们接受耶稣做我们的主和救主的时候，我们会怎么样？**我们就有了永生。**
3. 沿着虚线再次对折，把圆圈对着星星叠在一起。现在大家看到了什么？**我们要做什么。**这个三角形指向哪个方向？**朝下的方向，指向我。**救恩是上帝所赐的礼物，但是我们也要接受这个礼物。让我们一起来大声念这节经文，看看怎样才能得到救恩这个礼物。(阅读《以弗所书》2:8)那么，我们要做什么呢？**相信祂。**我们可以通过好行为赚取救恩吗？**不能，这是上帝免费赐下来的礼物。**下一节经文说(我们得救)也不是出于行为，免得有人自夸。(《以弗所书》2:9)
4. 沿着顶边，折起这个三角形。你们看到什么？**应许。**现在这个三角形指向哪里？**上面。**是的，这个应许直接指向上帝。让我们一起来读上帝的应许。(阅读《罗马书》10:13)这应许只给少数人吗？**不是，是给所有人的！**
5. 沿着虚线对折，把圆圈对着星星叠在一起。哇，出现了什么？**我们的过去。**你曾为过去所做的事情感到内疚吗？**孩子们回答。**《约翰一书》1:9说：我们若认自己的罪，神是信实的，是公义的，必要赦免我们的罪，洗净我们一切的不义。(阅读《诗篇》103:12)上帝是如何处理我们的罪呢？**祂去除了我们所有的罪！**我们拿起剪刀，沿着这条线剪开叠在一起的所有纸，让我们把过去的罪都剪掉！(等孩子们剪完)
6. 现在，先打开一个折叠；我们看到了什么？**上帝的能力。**让我们一起念这节经文，来认识上帝的大能。(阅读《罗马书》1:16)请问这个奇妙的救恩礼物，只是赐给少数人的吗？**不，是给世人预备的。**那么，那些从来没有听过福音的人，又怎么能相信耶稣呢？这就是为什么我们要去把福音分享给其他人，这是一件非常重要的事情。
7. 轻轻展开你做好的手工，你会看到上帝的救恩计划显明出来了。这是什么？**一个十字架。**大家感到惊奇吗？**孩子们回答。**

在后面两堂课的门徒挑战环节中，我们要一起来学习这些经文，好让大家明白这些经文的意思，你们也要彼此分享这些经文。我另外发给大家每人一份手工图样，你们可以带回家，和自己的家人或朋友一起来制作这个手工，并和他们分享上帝的救恩计划。下一堂课上，我会邀请大家来分享你们的挑战经历！

## 超级经文 | 《超级妙妙书》大声读经文

通过一个小组活动来背诵“超级经文”。



5分钟

“加利利人哪，你们为什么站着望天呢？这离开你们被接升天的耶稣，你们见他怎样往天上去，他还要怎样来。”《使徒行传》1:11

### 课程开始前:

- 把“超级经文”分成以下五行写在白板或黑板上：
- “加利利人哪，”
- “你们为什么站着望天呢？”
- “这离开你们被接升天的耶稣，”
- “你们见他怎样往天上去，他还要怎样来。”
- 《使徒行传》1:11

### 你将需要:

- 《圣经》或《超级妙妙书》圣经App；
- 白板和白板笔，或者黑板和粉笔。



让我们一起来念今天的“超级经文”。



如果你正站在耶稣的身旁，突然耶稣上升到天空进入云里，而你还站在原地！想想看那会是什么样的情形。你会有什么想法或有什么感受？**孩子们回答**。这些门徒一定是难以置信地盯着这一切的发生，并且看了很长时间，因为天使问他们，为什么他们还站着望天呢！你们认为，当耶稣离开门徒的时候，他们感到绝望或是害怕吗？**孩子们回答**。你们认为，门徒会想到在他们还活着的时候，耶稣就会再来吗？**孩子们回答**。耶稣还会再次回来真是太好了！那样，我们就能面对面亲眼见到祂！让我们一起来说今天的“超级真理”：“因为知道耶稣会再来，我要认真对待自己的生活。”



让孩子们面对白板上所写的“超级经文”肩并肩站成一排。让男孩子们站在这排队伍的一头，女孩子们站在另一头。男孩们和女孩们交替大声念出每一小节经文，最后大家一起大声念经文的章节。可以让女孩子们念第一和第三小节，让男孩子们念第二和第四小节。如果时间允许，可以让男孩和女孩们互换经文，再重复以上的活动。

**注意：**年纪较小的孩子可能记不住整节“超级经文”，让他们跟着复述几遍就可以，要确保所有的孩子都理解“超级经文”的含义。



## 祷告 | 饶恕的祷告

通过不同形式的祷告与上帝交流。



5分钟

### 你将需要:

- 《圣经》或《超级妙妙书》圣经App。



你们还记得，当克里斯看到房子被烧毁的时候，他有什么样的感受？**孩子们回答**。他告诉乔伊，他的父母永远都不可能怎么样？**原谅他**。而真相是，无论我们做了什么错事，或者以后会犯什么错，耶稣都在等我们悔改归向他，祂乐意原谅我们！是的，的确如此！但是撒但欺骗克里斯，祂对克里斯说上帝永远都不会原谅他。或许你也感到自己做了一些太糟糕的事情，以为自己不可能得到原谅了。

但是让我来问问你：无论你做过什么事情，能比上帝的独生子被钉死在十字架上这件事更糟糕或更重要吗？当然不会！上帝差遣自己的爱子——耶稣为我们所犯的每一条罪担当了惩罚。我们都犯了罪，都需要上帝的饶恕，如果我们呼求祂，祂愿意把这饶恕赐给我们每一个人！



阅读《约翰一书》1:8-9：我们若说自己无罪，便是自欺，真理不在我们心里了；我们若认自己的罪，神是信实的，是公义的，必要赦免我们的罪，洗净我们一切的不义。



我们今天的“超级真理”是：“因为知道耶稣会再来，我要认真对待自己的生活。”有时候，我们的眼睛会被周遭的事物所蒙蔽，从而忘记了这个世界不是永恒的，其实它只是暂时的。为耶稣而活，因为深知祂会再来，这才是我们生命中最重要事情。今天，我们都有机会承认自己的罪，让耶稣的宝血来洗净我们。今天就是一个全新的开始，从今以后，我们要全然顺服上帝的话语和祂的旨意！



让孩子们各自在教室里找一个独处的位置。让孩子们安静地祷告，向耶稣承认自己的罪——任何罪，求上帝饶恕他们各自的过犯。让孩子们祷告一会儿后，带领他们做一个结束祷告，提醒大家，不管我们犯了多大的错误，后果有多么严重，耶稣一直在等我们悔改，祂乐意饶恕我们。

## 家庭链接



下课时，让孩子们把吉宝笔记带回家，以提醒他们今天所学的课程以及门徒挑战任务。同时，它也会链接到超级妙妙书网站，那里有更多有趣的家庭活动！

## 附加活动

如果你有多余的课堂时间或者希望改变一下主要课程的某些部分,你可以参考以下的备选方案。



10分钟

## 游戏 | “超级真理”击球游戏: 1-6年级

通过击打气球的游戏加深对“超级真理”的理解。

### 课程开始前:

- 把“超级真理”写在白板或黑板上;
- 吹起若干气球并扎紧口。

### 你将需要:

- 若干气球(每两个孩子一个气球,额外多准备一些备用);
- 白板和白板笔或者黑板和粉笔;
- 计时器(带秒表的钟表或手表,秒表或者计时软件)。



让我们一起来念“超级真理”：“因为知道耶稣会再来,我要认真对待自己的生活。”耶稣离开了门徒,祂就在门徒的眼前升天了!天使告诉门徒耶稣会做什么?祂怎样往天上去,祂还要怎样来。



把全班分组,两人一组成为搭档;给每一组搭档发一个气球。每一组搭档彼此相隔1到2米的距离面对面站立。计时1分钟,游戏开始。每组搭档的第一位选手大声说出“超级真理”的第一个字,然后把气球击向自己的搭档;而对面的搭档则要大声说出“超级真理”的第二个字,然后再把气球打回来。每组搭档持续游戏,不能让气球掉落在地上,直到说完整句“超级真理”。说完一遍“超级真理”后,孩子们要立刻重新开始说第二遍。在一分钟之内,看看每组能说出多少遍完整的“超级真理”。只按完整的计数;没有说完整句的不算在内。孩子们只能使用手、胳膊、头、腿或者是脚击打球,但不能把气球抓住。如果游戏中途气球落地,该小组就必须重新开始本轮游戏。你也可以让孩子们在背诵“超级经文”的环节玩这个游戏。



气球腾空之后会怎样呢?气球还会掉下来。是的,耶稣去了天堂,但是祂承诺还会再次回来。因为知道耶稣所应许的事情必定成就,所以我们必须认真对待我们的生活!

## 《圣经》学习 | 在我们里面的比万有都大: 4-6年级

更深地探讨我们如何胜过撒但。



15分钟

### 你将需要:

- 《圣经》或《超级妙妙书》圣经App。



让孩子们翻开《圣经》念以下的经文，然后围绕以下的问题带领孩子们进行讨论。



《以赛亚书》14: 12-16

12 “明亮之星，早晨之子啊！你何竟从天坠落？你这攻败列国的，何竟被砍倒在地上？”

13 “你心里曾说：‘我要升到天上，我要高举我的宝座在神众星以上；我要坐在聚会的山上，在北方的极处；’”

14 “我要升到高云之上，我要与至上者同等。”

15 “然而你必坠落阴间，到坑中极深之处。”

16 “凡看见你的，都要定睛看你，留意看你，说：‘使大地战抖，使列国震动，’”



先知以赛亚预言了这个世界末后将发生的事情，他预言了撒但最终会被上帝彻底击败！

- 第12节讲的是撒但，根据这节经文的描述，你还会认为撒但看起来总是黑暗和邪恶的吗？**孩子们回答。**
- 在第13节经文中，你认为撒但身上充满了什么，使牠总是和上帝作对？**骄傲和悖逆。**
- 撒但想做什么，牠想成为什么？**牠想要掌权，并且想与上帝同等。**
- 撒但叛逆的结果是什么？**从天坠落，被赶出天堂。**
- 第15节说撒但必会怎样？人们认为撒但现在有能力吗？撒但的结局是什么？**孩子们回答。**
- 这段经文对我们信靠上帝以及胜过对撒但的惧怕，有什么帮助？**孩子们回答。**



《罗马书》8: 38-39

38 因为我深信无论是死，是生，是天使，是掌权的，是有能的，是现在的事，是将来的事，

39 是高大的，是低处的，是别的受造之物，都不能叫我们与神的爱隔绝；这爱是在我们的主基督耶稣里的。



保罗写信给罗马的基督徒，他谈到了自己定意按照上帝的旨意去生活，因此遭受了许多逼迫，并且被捕入狱。保罗亲身体会到，世界上没有任何事物能与上帝的爱相比——这爱充满了大能！这爱永不止息！

- 在第38节经文中，保罗在多样试炼中不确信上帝的爱吗？**不，他十分确信。**
- 为什么确信上帝爱我们——活在上帝的爱里——是如此重要，特别是在遭受试炼和试探的时候？**孩子们回答。**
- 根据第39节经文，怎样看待撒但的谎言、诡计以及能力对我们造成的影响？这些能使我们与上帝的爱隔绝吗？**孩子们回答。**
- 根据第39节经文，为什么认识到上帝是天地万物的造物主是如此重要，任何受造之物都无法与祂相比？**造物主上帝的能力总是大过受造之物。撒但是受造之物——牠和上帝不是同等的，撒但必须服从上帝，牠在上帝之下。**

- 第38节经文提醒我们,当克里斯因为自己所做的错事而感到与神隔绝的时候,他经历了什么事情?撒但开始欺骗他,牠对克里斯说上帝不会帮助他,也不会原谅他。你们有过这种类似的经历吗?心里充满了恐惧和担忧,开始怀疑上帝是否有能力帮助你,祂是否真的爱你,进而怀疑上帝是否真的存在?**孩子们回答。**
- 当你们面临类似的处境时,怎样才能通过这节经文得到力量和安慰呢?**孩子们回答。**



**(祷告:)**上帝,感谢你,你的爱满有大能,没有任何事物或任何人能与你的爱相比!没有什么能使我们与你的爱隔绝!不管将要发生什么事,不管多么惧怕,多么担忧,都不能拦阻我们来到你的面前——就是死亡也不能!感谢你如此爱我们!透过你宝贵的儿子耶稣基督向我们显明了你的爱何等伟大!你何等地爱我们!感谢你!奉耶稣的名祷告,阿们。

## 游戏 | 我们的王会再来: 1-6年级

玩一个关于耶稣再来的游戏。



15分钟

### 课程开始前:

- 距离墙面5 - 6米处用胶带或者记号笔标出一条起始线(或者使用“耶稣再来”游戏环节中保留的起始线);
- 在起始线的两端各放一块毛巾(如图所示)。

### 你将需要:

- 四个网球(或其它尺寸相似的球类);
- 美纹纸胶带或者刷漆用的保护胶带(可选);
- 两条毛巾(可选:也可用床单或者毯子或浴巾代替)。

**i** 把全班均分成两组;如果两个组人数不均等,其中一个孩子可以同时参与两个组的游戏。让两组队员在起始线的毛巾后面各排成一队。

**利** 耶稣第一次来到这个世界上,祂是以一个小婴儿的样式来的;然而,当耶稣再来这个世界的时候,祂将以万王之王、万主之主的身份而来!作为基督徒,我们非常喜乐地盼望着那一天的到来!

让我们再来玩一个把球弹回来的游戏,但是这一次,游戏会有一些变化。两个小组要一起来进行游戏,每个人有两次机会把手里的球扔出去再弹“回来”,停在毛巾上面。你们面前的毛巾象征着地球的表面。每次球弹回来停留在毛巾上的时候,你们所在的小组就可以获得一分。得分最高的小组是获胜方。每个人有两次机会,完成游戏后就排到队伍的最后一面。(游戏开始,为每个小组计分。如果时间允许,可以多玩几个回合。)

当你知道耶稣会再来,你的内心有什么样的感受? **孩子们回答**。不管世界上发生什么事情,上帝的话永不改变。以下是上帝透过先知以赛亚所说的预言:

**利** 阅读《以赛亚书》46:11:“我已说出,也必成就;我已谋定,也必作成。”

**利** 所以,无论发生什么事,我们的心可以安稳在主里。我们可以确定的是:在末日到来之前,《圣经》中所提到的每一个应许都必定应验。无论何人何事都不能阻止耶稣的再来!

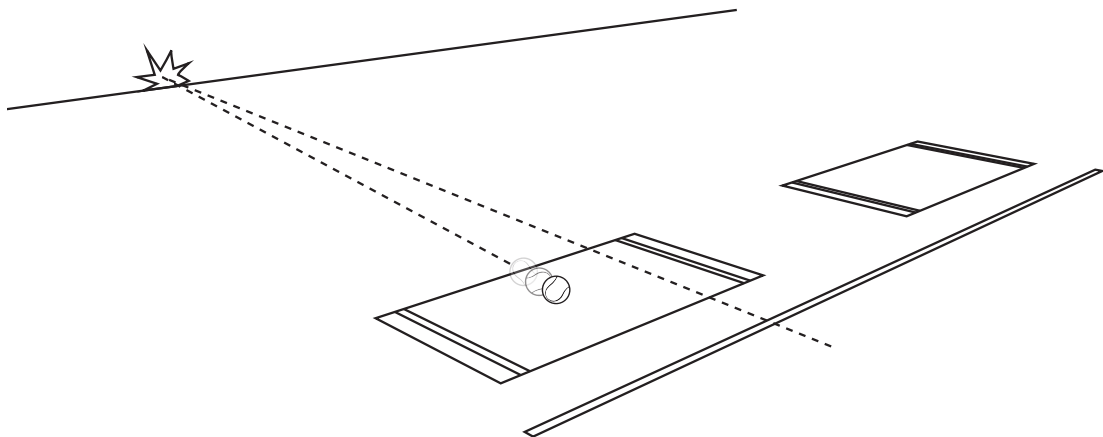



## 实物课程 | 返回来: 1-3年级

演示物品是如何返回到你手中的。



10分钟

### 你将需要:

- 《圣经》或《超级妙妙书》圣经App;
- 收集至少两个以上的物品: 溜溜球、卷尺、泡沫回力镖, 玩具板球拍(玩具板球拍要配有弹力绳和橡皮球)。



把每件物品展示给大家看:

- 溜溜球——展示给孩子们看溜溜球总是会回到你的手里; 或者, 让一个孩子在全班面前来展示。
- 卷尺——把卷尺拉出一小截, 然后让它自动缩回去, 来回几次。
- 泡沫回力镖——在课前演练几次, 保证飞镖扔出去之后能顺利返回; 然后演示给孩子们看。
- 板球拍——展示击球, 然后球又弹回来。



大家认为这些物品有什么共同点? **孩子们回答**。是的, 当这些东西被拉出来、抛出去或者是击打出去的时候, 它们会回到原位。耶稣从起初就和上帝同在; 当祂第一次来到这个世界, 祂是甘愿为我们的罪受死而来——祂来担当全世界每一个人、每一条罪的刑法!



阅读《约翰福音》13:3: 耶稣知道父已将万有交在祂手里, 且知道自己是神出来的, 又要归到神那里去。



耶稣必须到回到上帝那里去, 这样圣灵才能来到这个世界上, 住在我们的里面, 帮助我们顺服上帝的话语而活, 直到耶稣再次回来。耶稣亲自给出了这个奇妙的应许。



阅读《约翰福音》14:3: “我若去为你们预备了地方, 就必再来接你们到我那里去; 我在那里, 叫你们也在那里。”



我们是上帝所造的, 是上帝的孩子, 我们将来要和耶稣一同回到天堂, 永远与上帝同住!



## 我们要做什么

你们得救是本乎恩，也因着信；  
这并不是出于自己，乃是神所赐的。  
《以弗所书》2：8

**上帝的计划**  
因为罪的工价乃是死；  
惟有神的恩赐，  
在我们的主基督耶稣里，  
乃是永生。  
《罗马书》6：23

**永生**  
神爱世人，赐给他们，  
祂的独生子，  
叫一切信祂的，  
不至灭亡，反得永生。  
《约翰福音》3：16

## 应许

因为“凡求告主名的，就必得救”。  
《罗马书》10：13

剪开

**我们的过去**  
东离西有多远  
祂叫我们的过犯离我们也有多远。  
《诗篇》103：12

## 上帝的大能

我不以福音为耻；这福音本是神的大能，  
要救一切相信的，  
先是犹太人，后是希腊人。  
《罗马书》1：16



《罗马书》3：23  
因为世人都犯了罪，亏缺了神的荣耀。

## 我们的问题



登录 [Superbook.cn](http://Superbook.cn)

The Christian Broadcasting Network公司版权  
声明：超级妙书以及超级妙书图标，包括乔  
伊、克里斯、吉宝等人物形象均为The Christian  
Broadcasting Network公司的注册商标 ©2020  
版权所有。

## 我们要做什么

你们得救是本乎恩，也因着信；  
这并不是出于自己，乃是神所赐的。  
《以弗所书》2：8

**上帝的计划**  
因为罪的工价乃是死；  
惟有神的恩赐，  
在我们的主基督耶稣里，  
乃是永生。  
《罗马书》6：23

**永生**  
神爱世人，  
甚至将祂的独生子赐给他们，  
叫一切信祂的，  
不至灭亡，反得永生。  
《约翰福音》3：16

## 应许

因为“凡求告主名的，就必得救”。  
《罗马书》10：13

## 上帝的大能

我不以福音为耻；这福音本是神的大能，  
要救一切相信的，  
先是犹太人，后是希腊人。  
《罗马书》1：16

## 我们的过去

东离西有多远  
祂叫我们的过犯离我们也有多远。  
《诗篇》103：12

剪开





我们的问题  
 因为世人都犯了罪，亏缺了神的荣耀。  
 《罗马书》3：23



登录 [Superbook.cn](http://Superbook.cn)

The Christian Broadcasting Network 公司版权  
 声明：超级妙书以及超级妙书图标，包括乔  
 伊、克里斯、吉宝等人物形象均为 The Christian  
 Broadcasting Network 公司的注册商标 ©2020  
 版权所有。